

# CATÁLOGO DE CARETAS



INDUSTRIA  
**COLOMBIANA**



## CARETA PARA SOLDAR

### DESCRIPCIÓN



La careta de soldar UNITED tiene como objetivo cuidar la integridad del operario cuando realiza tareas de soldadura tanto MIG, TIG y soldadura con electrodo. La razón del uso de esta se debe a que al realizar este tipo de trabajos pueden generarse daños en la salud como lo son: quemadura de la córnea o queratitis, condición donde la córnea se inflama generando dolor agudo, también puede prevenir las quemaduras de la retina, que pueden provocar una pérdida de visión. Su visor oscuro es el que permite que el operario puede trabajar con seguridad.

### CARACTERÍSTICAS FÍSICAS

#### CONSTRUCCIÓN:

- La careta cuenta con la mejor resistencia del mercado contra golpes y caídas debido a que se encuentra hecha con material 100% original.
- Visor de excelente calidad.
- Araña interior
- Diseño de la careta alargado en la parte de la barbilla para evitar quemaduras o algún tipo de esquirra en el cuello del operario.

<b>COLOR:</b>	Negro
<b>PESO:</b>	440 gramos
<b>ALTO:</b>	350 mm
<b>ANCHO:</b>	260 mm

<b>VISOR OSCURO:</b>	
100 mm ancho	45 mm alto
<b>VISOR TRANSPARENTE:</b>	
100 mm ancho	45 mm alto

## PARTES:

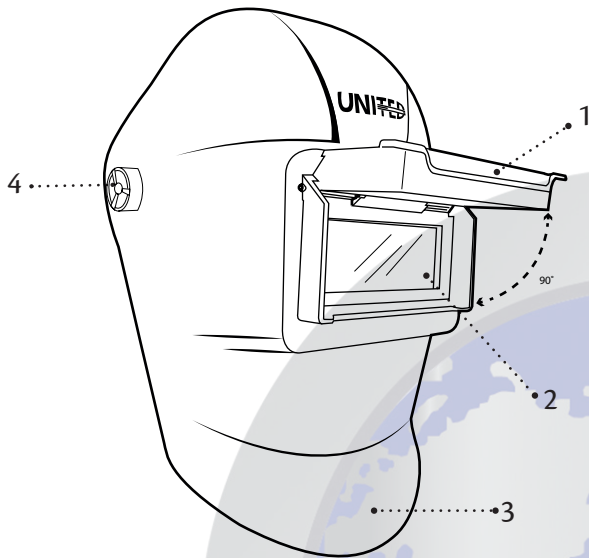

**1. VISOR OSCURO LEVANTABLE:** Este visor oscuro tiene la habilidad de levantarse en un ángulo de 90° y quedarse fijo en la parte superior.

**2. VISOR TRANSPARENTE:** Vidrio transparente para permitir la visión del operario cuando no está soldando

**3. BARBILLA:** Careta larga en la parte de la barbilla para mayor protección.

**4. PERILLA AJUSTE:** Esta perilla permite que el operario ajuste la araña a la medida de su cabeza

**5. CORREA AJUSTABLE SUPERIOR:** correa con broche superior para ajustar a la medida de su cabeza.

**6. RECUBRIMIENTO EN CUERINA:** recubrimiento en tela tipo cuerina es para evitar rasguños o maltratos en la frente del operario, este material también es más fácil para limpiar y no absorbe algún tipo de sudor, haciéndolo más higiénico.

**7. SOPORTE DE MOVIMIENTO:** Este soporte permite levantar la careta sin que la araña se desajuste

**8. CORREA AJUSTABLE POSTERIOR:** correa con broche posterior para ajustar a la medida de su cabeza.

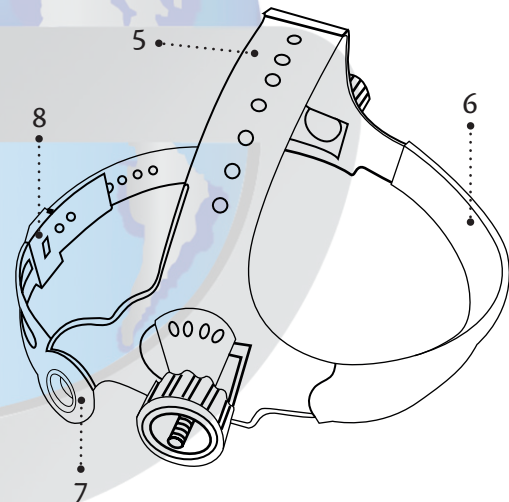

## POSICIONES:

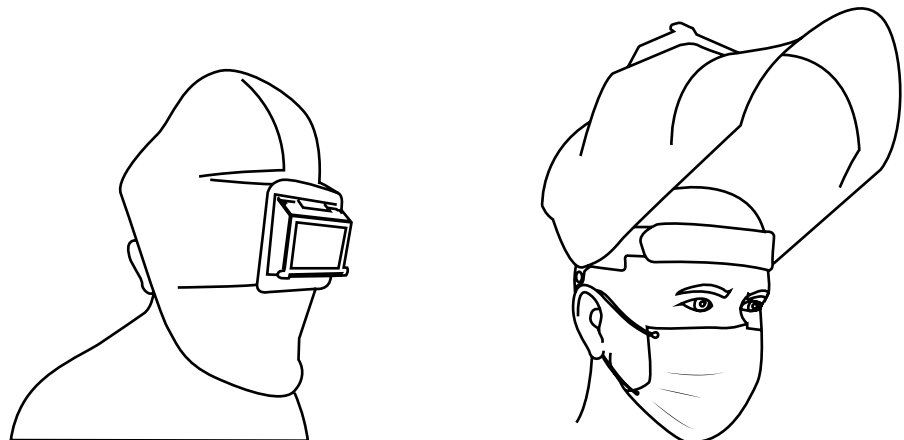



# CARETA DE ESMERILAR

## DESCRIPCIÓN



Careta con visor transparente, fabricada en materiales de alta resistencia al impacto de partículas sólidas y salpicaduras de productos químicos; son ergonómicas para proporcionar confort a los trabajadores. Ofrece protección a los ojos y la cara de sustancias que pueden afectar la integridad del trabajador. Resistente al calor, humedad e impactos. Esta careta son protectores secundarios, se recomienda usarlos con protectores primarios (anteojos de seguridad y tapabocas industriales).

## CARACTERÍSTICAS FÍSICAS

<b>COLOR:</b>	Amarillo: casco Transparente: visor Negro: araña
<b>PESO:</b>	211 gramos
<b>ALTO:</b>	270 mm entre casco y visor acrílico
<b>A. VISOR ANCHO:</b>	390 mm
<b>B. VISOR ALTO:</b>	200 mm

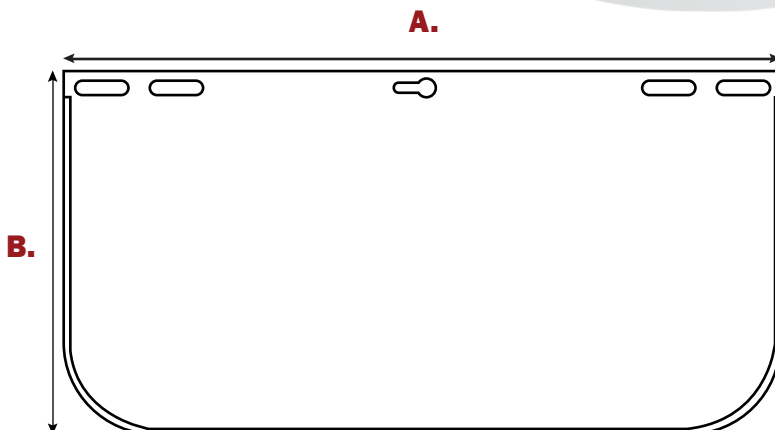

## PARTES:

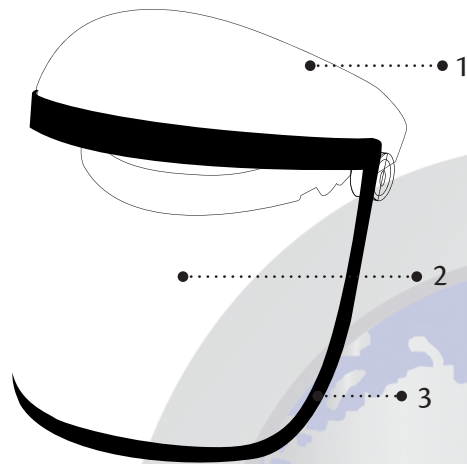

**1. CASCO:** Casco levantable donde va instalado el repuesto de esmerilar.

**2. REPUESTO VISOR DE ESMERILAR:** Repuesto en policarbonato de un 1.0 mm

**3. ALUMINIO:** Recubrimiento en aluminio en el borde del repuesto.

**4. CORREA AJUSTABLE SUPERIOR:** correa con broche superior para ajustar a la medida de su cabeza.

**5. RECUBRIMIENTO EN CUERINA:** recubrimiento en tela tipo cuerina es para evitar rasguños o maltratos en la frente del operario, este material también es más fácil para limpiar y no absorbe algún tipo de sudor, haciéndolo más higiénico.

**6. SOPORTE DE MOVIMIENTO:** Este soporte permite levantar la careta sin que la araña se desajuste

**7. CORREA AJUSTABLE POSTERIOR:** correa con broche posterior para ajustar a la medida de su cabeza.

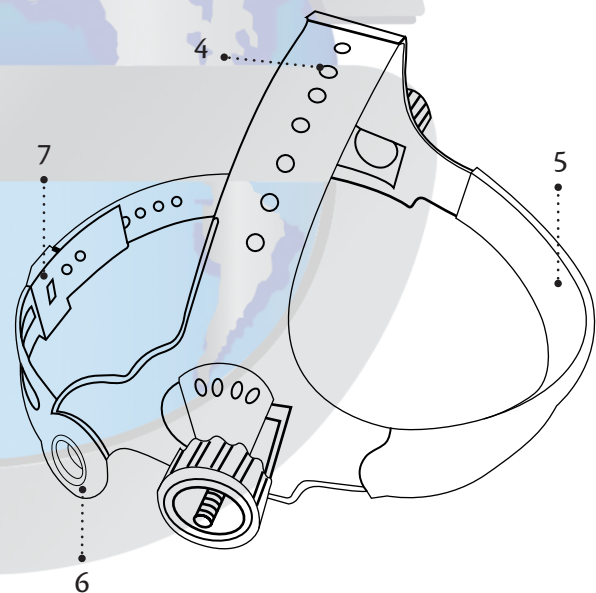

## POSICIONES:

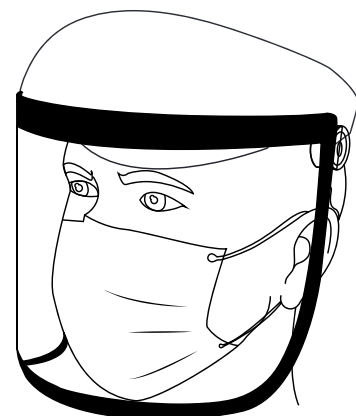
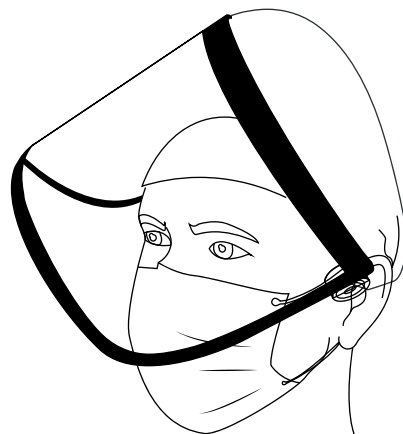

# CARETA DE GUADAÑA

## DESCRIPCIÓN

Conocida también como careta forestal de seguridad con pantalla en rejilla y visera en polímero resistente. La visera ofrece seguridad adicional en la zona de la frente a la que la pantalla no llega. La pantalla de rejilla proporciona seguridad y protección contra los impactos de partículas y virutas solidas a alta velocidad.

## CARACTERÍSTICAS FÍSICAS

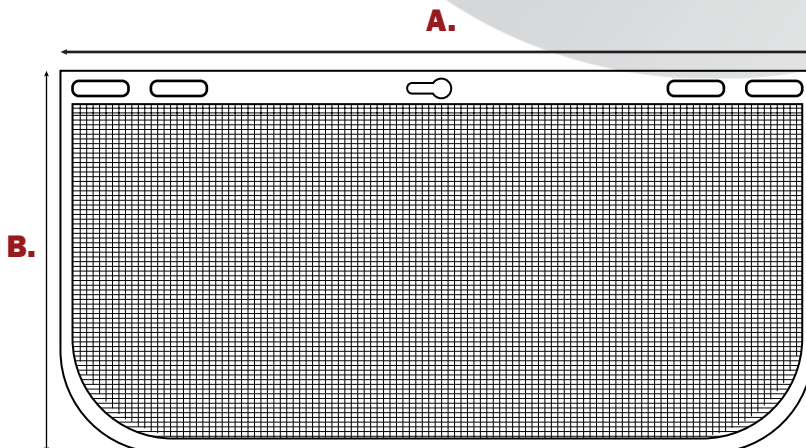

<b>COLOR:</b>	Amarillo: casco Negro: araña
<b>VISOR:</b>	Malla acero
<b>PESO:</b>	211 gramos
<b>ALTO:</b>	270 mm entre casco y visor acrílico
<b>A. ANCHO:</b>	375 mm
<b>B. ALTO:</b>	200 mm

## PARTES:

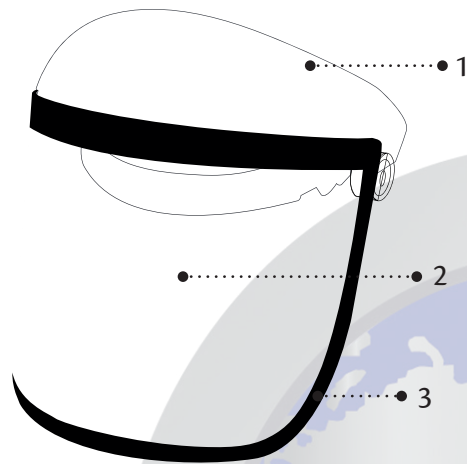

**1. CASCO:** Casco levantable donde va instalado el repuesto de guadaña.

**2. REPUESTO GUADAÑA:** Repuesto en malla metálica

**3. BORDE:** Refuerzo en los bordes para que la dar más vida útil al producto.

**4. CORREA AJUSTABLE SUPERIOR:** correa con broche superior para ajustar a la medida de su cabeza.

**5. RECUBRIMIENTO EN CUERINA:** recubrimiento en tela tipo cuerina es para evitar rasguños o maltratos en la frente del operario, este material también es más fácil para limpiar y no absorbe algún tipo de sudor, haciéndolo más higiénico.

**6. SOPORTE DE MOVIMIENTO:** Este soporte permite levantar la careta sin que la araña se desajuste

**7. CORREA AJUSTABLE POSTERIOR:** correa con broche posterior para ajustar a la medida de su cabeza.

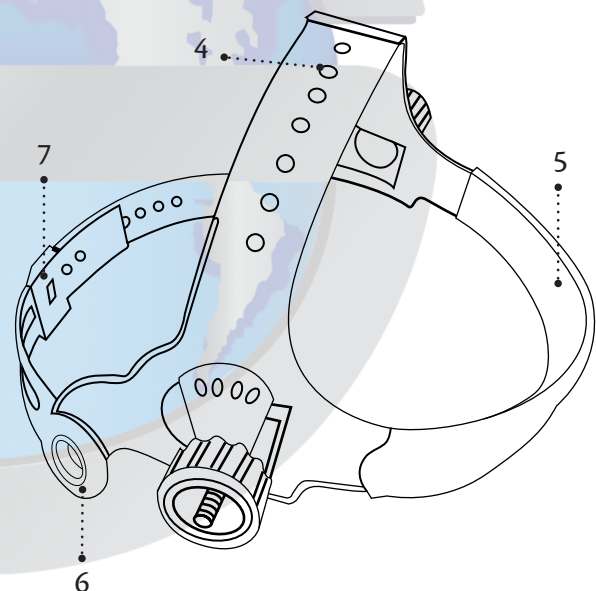

## POSICIONES:

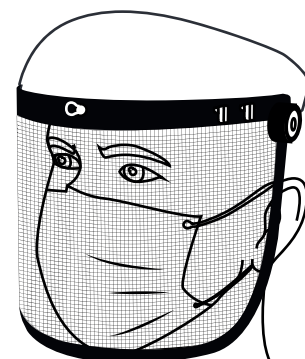
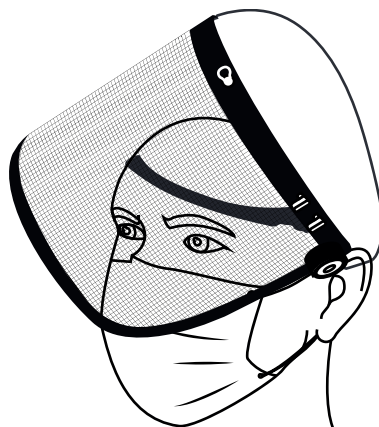

# CATÁLOGO DE CARETAS



## **Mosquera, Cundinamarca Colombia**

Avenida troncal de occidente # 18 -76  
lote 7 manzana F bodega 8  
893 98 00

## **Bogotá, Colombia**

Calle 15 No. 19 A - 01  
(57 1) 351 55 10

## **Barranquilla - Colombia**

Calle 53 No. 43-92 Bg 1 y 2 Barrio Boston  
(57 5) 305 98 60

INDUSTRIA  
**COLOMBIANA**



**SOMOS FABRICANTES**

Importadora Superior



Importadora Superior\_sas



Importadorasup1



+57 304 588 19 42

